

部件标识说明

部 件	部件标识	中文
中 栓 组	OPEN → OUVRIR →	打开 →

品质标示

材料：内瓶外侧和内侧 奥氏体型不锈钢 06Cr19Ni10
执行标准：GB/T29606 不锈钢真空杯（合格品）
销售商：上海象印家用电器有限公司
销售商地址：中国（上海）自由贸易试验区富特北路 225 号
第三层 D13 部位（邮编：200131）
制造商：象印有限公司
制造商地址：日本国大阪市北区天满 1 丁目 20 番 5 号
产地：中国（浙江平湖）
全国免费服务热线：800-819-9119（固话） 手机用户可拨打：400-680-9119
公司主页：<https://zojirushi-china.com>
生产商：浙江嘉特保温科技股份有限公司
生产商地址：浙江省平湖市独山港镇兴港路 1389 号（邮编：314204）



不锈钢真空饮料机

使用说明书

SY-BA60 / SY-BA60N (无底座)

● 使用前请仔细阅读使用说明书。阅读后请妥善保管。

目录

注意事项	2
各部件名称	3
使用说明	4
主机的拆解和组装方法	8
清洁与保养	14
认为故障时	15
部件标识说明	16
品质标示	16

- 如未安装底座（仅主机），请勿按下推杆倒饮料。
- 请勿安装除SY-BA60专用底座外的其他底座。

ZOJIRUSHI CORPORATION

注意事项

●使用本产品时请务必遵守以下事项，以防烫伤、饮料变质 / 变色、产品故障或污损。

<p>请勿安装专用底座以外的底座。 否则主机可能倾倒，导致烫伤或受伤。</p>	<p>请勿使用保温性能降低的产品。 添加热饮时，主机外侧会变热。</p>
<p>如未安装底座（仅主机），请勿注入饮料。 否则主机可能倾倒，导致烫伤或受伤。</p>	<p>请勿在火炉或煤气灶等火源附近或阳光直射下使用。 否则可能导致变形或变色。</p>
<p>请不要让婴幼儿使用本品。 请将本品放在婴幼儿够不到的地方。 否则可能导致烫伤或受伤。</p>	<p>使用前，请务必确认阀组的盖垫圈已安装在阀盖上。 (请参见 P.12) 否则饮料可能泄漏，导致烫伤或污损。</p>
<p>不得改装或拆解修理。 否则可能导致故障或事故。</p>	<p>确保已装好中栓组。 否则可能导致饮料大量泄漏。</p>
<p>请勿对本品施加强烈冲击，如跌落或碰撞等。 否则可能导致破损。</p>	<p>切勿放入以下物品。</p> <ul style="list-style-type: none"> ●干冰、碳酸饮料等 可能导致主机内的压力升高，无法取下中栓组，或因压力导致饮料溅出、中栓组等部件破损并飞溅。 ●牛奶、乳饮料、果汁等 成分可能腐坏。长时间放置可能因腐坏而产生气体，导致主机内的压力升高，饮料溅出、中栓组等部件破损并飞溅。 ●含盐量高的饮料 虽然内瓶内侧采用 18-8 不锈钢，但仍可能导致锈蚀或保温 / 保冷性能下降。 ●果肉、茶叶等 可能导致堵塞、泄漏等故障。
<p>在装有底座的状态下搬运主机时，需确保底座杆已收回原位。 否则可能导致受伤或设备破损。</p> 	<p>添加到内瓶中的饮料不得含有牛奶或砂糖。 否则可能导致腐坏、变质、堵塞或饮料泄漏。</p>
<p>饮料机中的饮料请当天喝完。 长时间放置可能导致腐坏和变质。此外，腐坏可能产生气体，导致主机内的压力升高，从而在取下中栓组时导致中栓组飞脱、饮料溅出、中栓组等部件破损并飞溅。</p>	<p>保养时请遵守以下事项</p> <ul style="list-style-type: none"> ●请勿使用信那水、金属钢丝球、含研磨剂的海绵刷、抛光粉或洗涤剂。 否则可能导致本品受损。 ●请勿使用氯漂液。 否则可能导致锈蚀、开孔 (内瓶) 等故障。 ●请勿将本品煮沸。此外，请勿对本品使用洗碗机或洗碗机等设备。 否则可能导致损坏、锈蚀、变形等故障。 ●请勿将主机完全浸没清洗。 否则可能导致浸水、锈蚀、故障或弄脏其他物品。
<p>搬运时请务必抓握手柄。</p> <ul style="list-style-type: none"> ●请勿倾斜或放倒后抱持。 ●请勿接触推杆。 ●搬运时请勿手持中栓上盖或抽出中栓。 <p>否则可能导致烫伤或污损。</p>	<p>使用后请立即仔细清洗内瓶。 否则可能导致锈蚀、开孔 (内瓶) 等故障或腐坏。</p>
<p>添加饮料时请勿将主机翻倒。 否则可能导致烫伤或污损。</p>	<p>请勿将本设备放在明火 (如煤气灶) 或电热器、电磁炉或电磁灶等上面。 否则可能导致火灾或故障。</p>
<p>在装有饮料的状态下，请勿用汽车等载具运输。 否则可能导致烫伤、设备破损或饮料泄漏。</p>	<p>请勿将本设备放在明火 (如煤气灶) 或电热器、电磁炉或电磁灶等上面。 否则可能导致火灾或故障。</p>
<p>禁止在倾斜或不稳定的地方使用。 否则主机可能倾倒，导致烫伤或受伤。</p>	<p>请参照以下位置。</p> 
<p>饮用量不应超过图中位置。 如装的太满，在安装中栓组时可能导致饮料溢出，或从水位管盖 (上) 泄漏。</p>	<p>1) 不得存放碳酸饮料 2) 不得用于对乳制品或婴儿食品的长时间保温 (有细菌繁殖的危险) 3) 不得使用微波炉等加热设备对产品进行加热 4) 不得使用洗碗机清洗</p>
<p>请勿将本品用于饮料保温 / 保冷外的其他用途。 本品旨在保持所添加饮料的 (冷热) 温度。</p>	

<p>装入热茶保温时，茶的颜色可能会发生改变，因此请将热水装入内瓶，在泡茶时使用茶壶和茶包。</p>	<p>从分饮机上取下饮料机或将其移动到其他位置时，请注意避免让身体和衣物接触到出水口或推杆。 否则可能因饮料喷出导致烫伤或弄脏衣物。</p>
<p>使用后请务必将中栓组、阀组、水位管、水位管盖 (上)(下)、下接管以及接头密封橡胶清洗干净。 否则可能导致霉菌滋生。</p>	<p>如要在内瓶中加入冰，请先加入饮料，然后再轻轻加入冰块。请勿将冰块挤进去，应先将其变小后再放入。 否则可能导致变形或故障。</p>
<p>灌装饮料时，请不要让热水壶等容器接触肩框或注入口。 否则可能导致损坏或变形。</p>	

●保管时，请用塑料袋等装好后放到盒子里，并远离高温和高湿度环境。此时，请确保产品清洁并充分干燥。

各部件名称

●每次使用前请确认各零部件均已安装好。

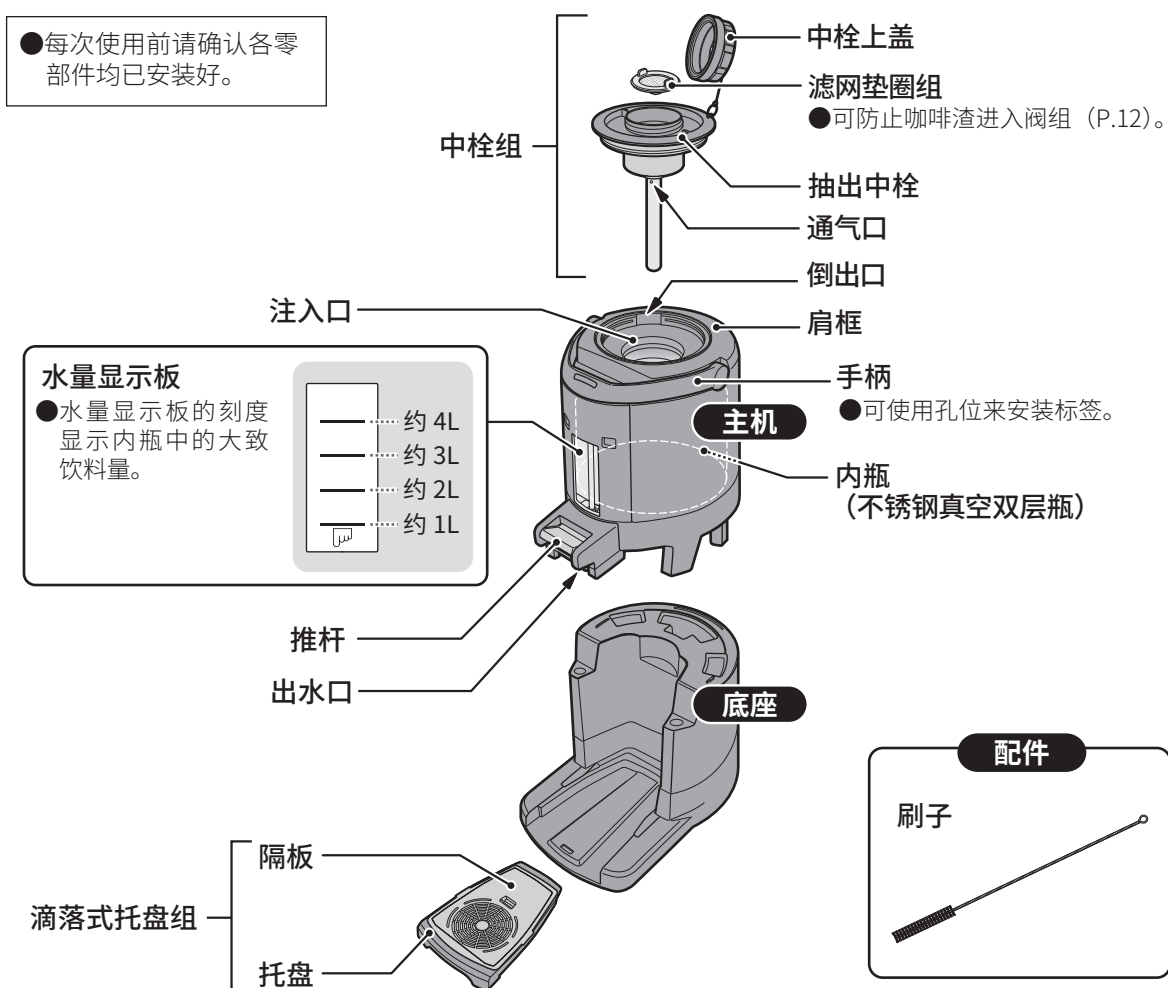

●您购买的产品实物可能与本说明中的插图有所不同。

使用说明

●使用前请先用温水将内瓶、注入口和中栓组（卸下）清洗干净。向内瓶加水，按下推杆确认是否可以出水，以及是否会漏水。

●刚开始使用时可能会有塑料等异味，但会随着使用次数的增加而减少。

1 卸下中栓上盖或中栓组

从分饮机倒入咖啡时...

沿箭头方向旋转取下中栓上盖。

- 请勿拆下整个中栓组。
- 请确认滤网垫圈组已经安装在抽出中栓上。（防止咖啡渣进入。）
- 如滤网垫圈组上有咖啡渣，请将其清洗干净。（从分饮机倒入咖啡时，咖啡可能会从抽出中栓溢出。）



从分饮机以外的设备倒入饮料时...

沿箭头方向旋转取下中栓组。

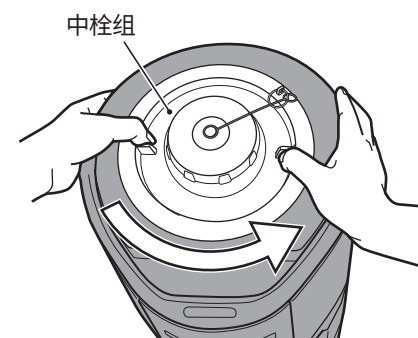

3 安装中栓上盖

从分饮机倒入咖啡时...

从分饮机上取下饮料机，沿箭头方向将中栓上盖旋转到底进行安装。

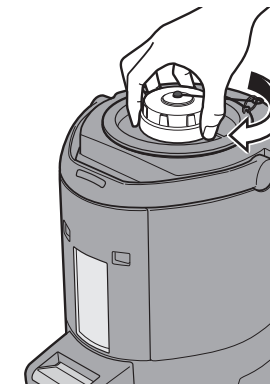

如主机未安装在底座上，请安装底座。（请参见 P.7）

2 倒入饮料

从分饮机倒入咖啡时...

将饮料机放到分饮机的抽出口下方，倒入咖啡。

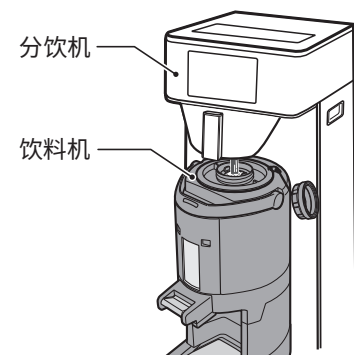

- 添加咖啡时，请先确认内瓶中的剩余咖啡量。根据剩余量，可能导致咖啡溢出。

无法将饮料机放到分饮机下方时...

请将主机从底座上取下。

- ①抓住底座背面的底座杆。
- ②手持手柄，提起主机。

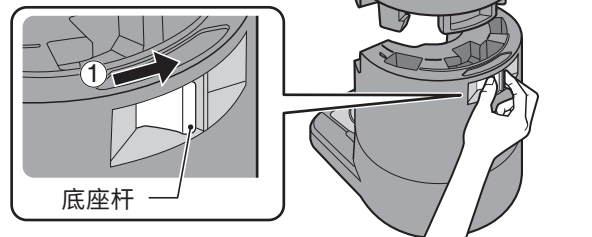

point 提前加入少量热水/冷水，预热（预冷）约1分钟，可提高保温/保冷效果。

从分饮机以外的设备倒入饮料时...

慢慢添加，使饮料直接进入内瓶。

- 如果加的太猛，饮料可能会从水位管盖（上）漏出。

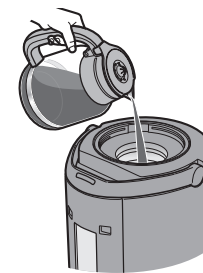

从分饮机以外的设备倒入饮料时...

沿箭头方向将中栓组旋转到底，进行安装。

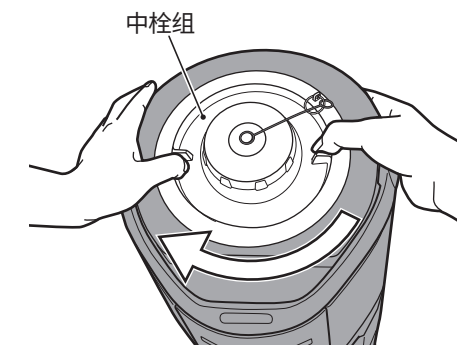

使用说明 续

4 按下推杆，倒出饮料

将杯子放在隔板中央，按下推杆。

- 出水期间水位管的压力会下降，水位会移动，这并非异常。
- 向手提壶注入饮料时，请先取下手提壶的中栓。（否则饮料可能从中栓溢出。）

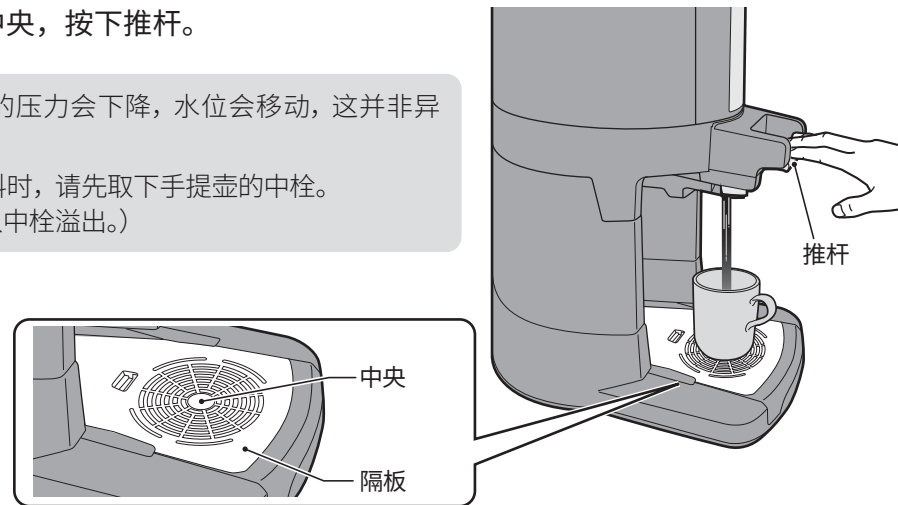

5 使用后，取下滴落式托盘组，倒掉漏出的饮料

①按住托盘取出口内侧的按钮，同时沿箭头方向抽出。

②取下隔板，清除托盘上滴落的饮料。

- 如果从隔板孔中看到托盘上有饮料蓄积，请将其清除。

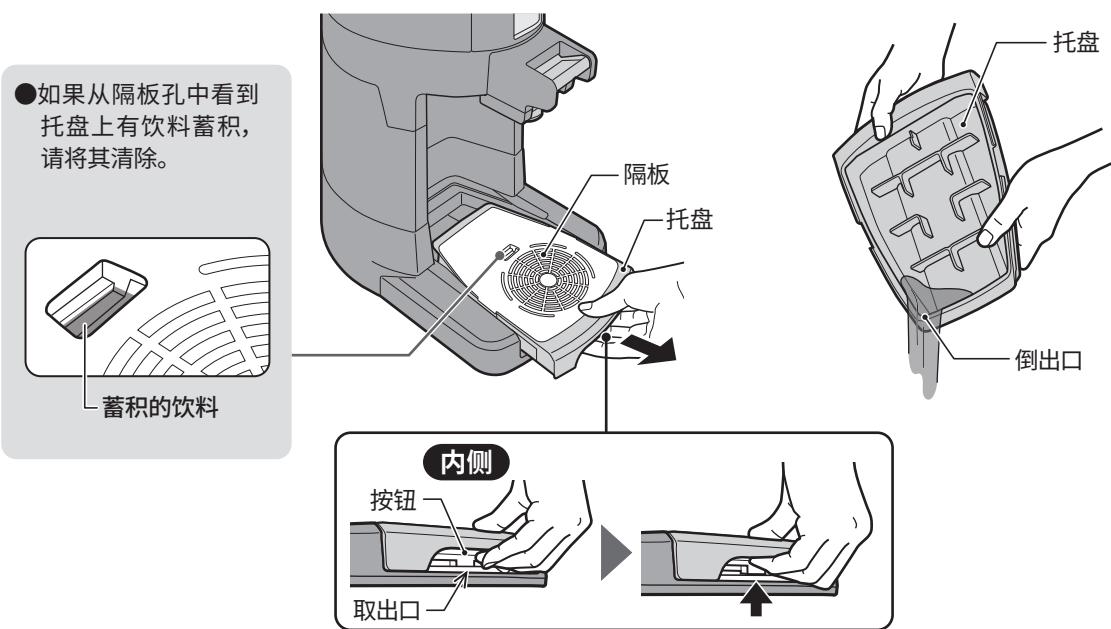

饮料的清除方法

使用后如有饮料残留，请务必将其清除。

1 排出饮料

如有饮料残留，请按下推杆，将饮料排到其他容器中。

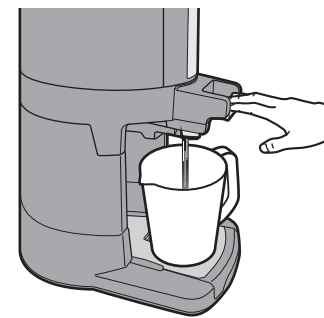

2 从底座上取下主机

- ①抓住底座背面的底座杆。
- ②手持手柄，提起主机。

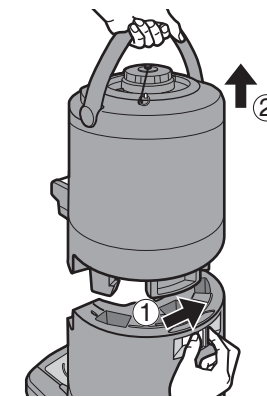

3 取下中栓组，倾斜主机，从倒出口清除内瓶中残留的饮料

- 清除饮料时，请握住手柄和把手。
- 请注意蒸汽和要清除的饮料。（避免烫伤）
- 如果从倒出口以外的位置清除饮料，饮料可能浸入水量显示板与主机之间，导致污渍和破损。

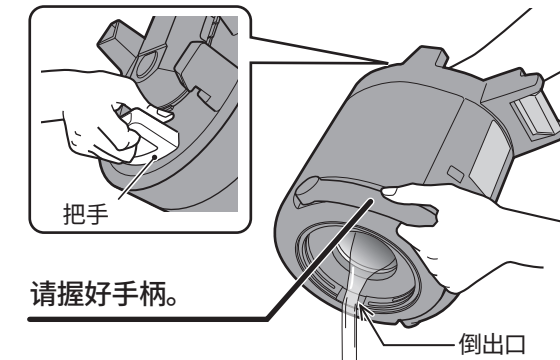

4 将主机安装到底座上

- 清除饮料后，请将主机安装到底座上。

将主机底部的凸起部（3处）与底座的凹陷部（3处）对齐，从上往下插入。

- 请确保底座背面的底座杆返回原位。

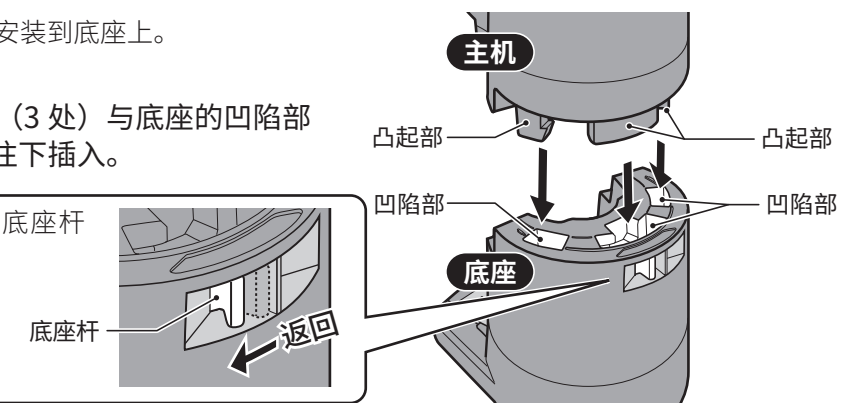

主机的拆解和组装方法

●使用前请务必装好取下的零部件。

●使用前向内瓶加水，按下推杆确认是否可以出水，以及是否会漏水。

拆解方法

1 从底座上取下主机 (请参见 P.4)

- ①抓住底座背面的底座杆。
- ②手持手柄，提起主机。

2 取下底盖

- ①沿箭头方向旋转取下中栓组。

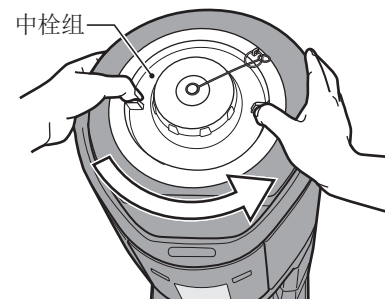

- ②翻转主机，沿箭头方向按下底盖两侧，同时向上提起。

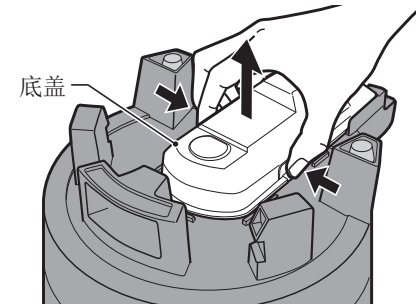

3 取下阀组

- ①单手按住阀组，同时取下下连接管。

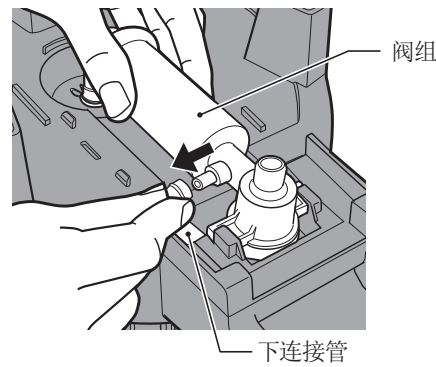

- ②捏住紧固件沿箭头 (↑) 的方向移动，将接头密封橡胶从内瓶上取下。
- ③沿箭头方向取出阀组。

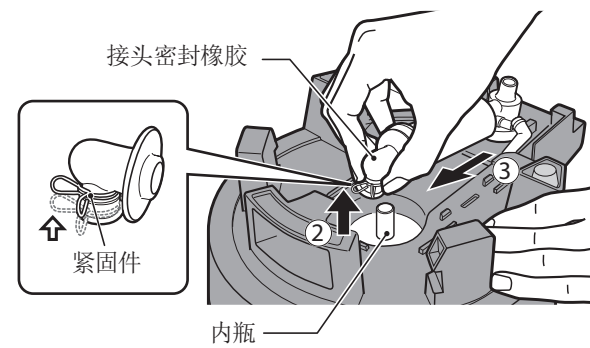

- ④从阀上取下接头密封橡胶。



4 拆解为阀盖、阀弹簧、阀轴和阀

沿箭头方向旋转取下阀盖，然后取出阀弹簧和阀轴。

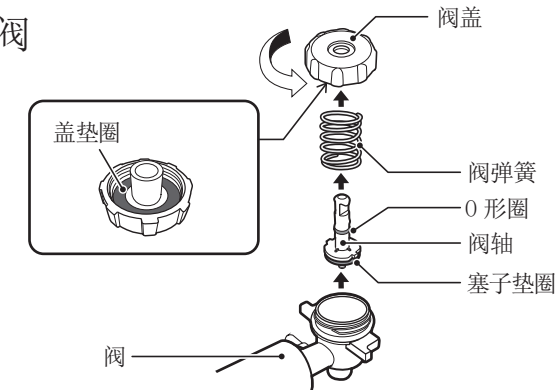

5 取下水量显示板

- ①将主机朝向复原，并将手柄立起。
- ②将手指放到水量显示板的凹陷部，按下上方按钮，同时将其从身前取下。

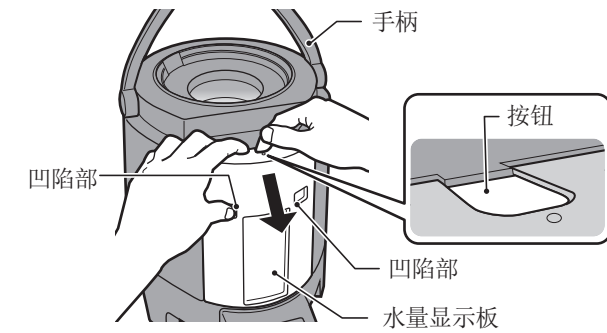

6 取下水位管和水位管盖 (上)

- ①将水位管盖 (上) 拉至身前取下。
- ②向上提起水位管，将其从水位管盖 (下) 上取下。
- ③从水位管上取下水位管盖 (上)。

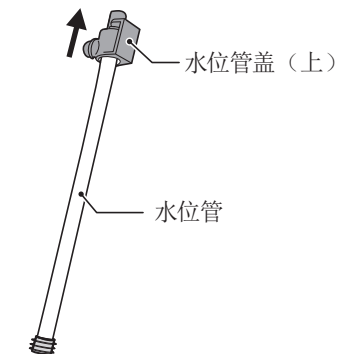
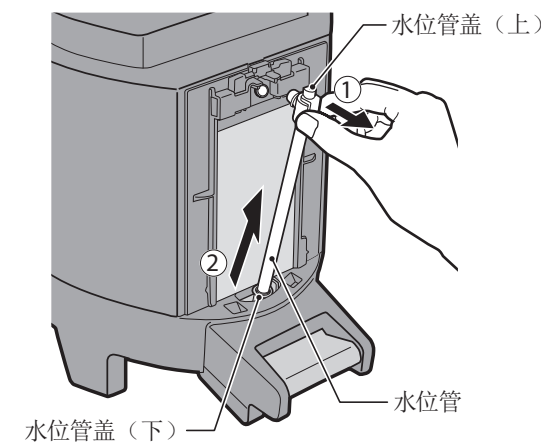

主机的拆解和组装方法 续

拆解方法 续

7 取下水位管盖（下）

①沿箭头方向拉出水位管盖（下）和下连接管。

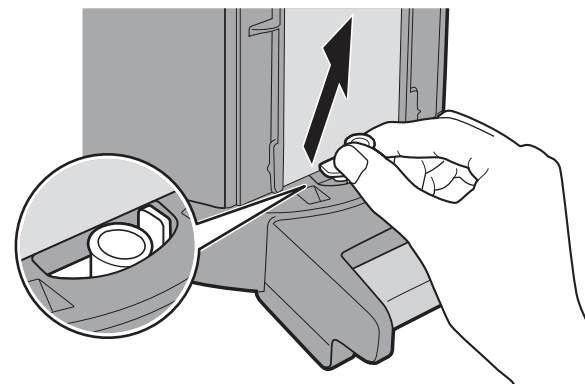

②从下连接管上取下水位管盖（下）。

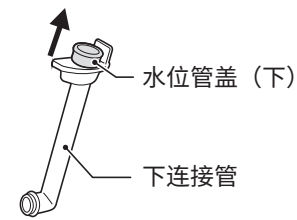

8 取下滤网垫圈

①从抽出中栓上取下滤网垫圈组。

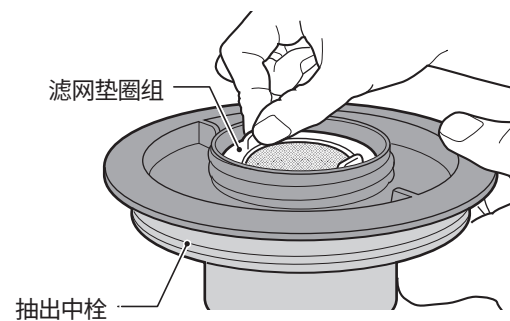

●抽出中栓无法拆解。
强行拆解可能导致破损。

②取下滤网垫圈。

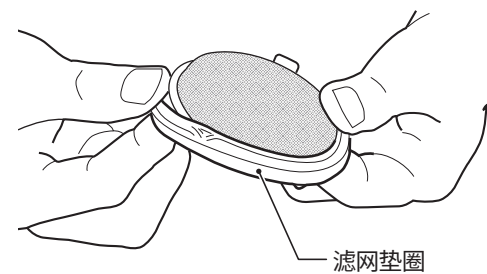

组装方法

1 安装水位管盖（下）

- ①将水位管盖（下）安装到下连接管上。
- ②将下连接管插入主机正下方的孔中。

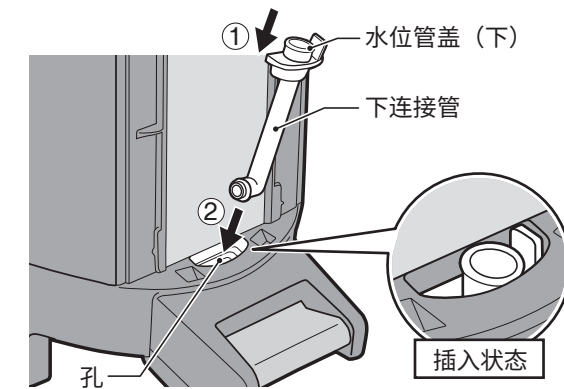

2 将水位管和水位管盖（上）安装到主机上

- ①将水位管盖（上）安装到水位管上。
- ②将水位管插入水位管盖（下），然后将水位管盖（上）插入主机连接部。

安装水位管盖（上）之前
请确认已按照下图装好水位管垫圈。

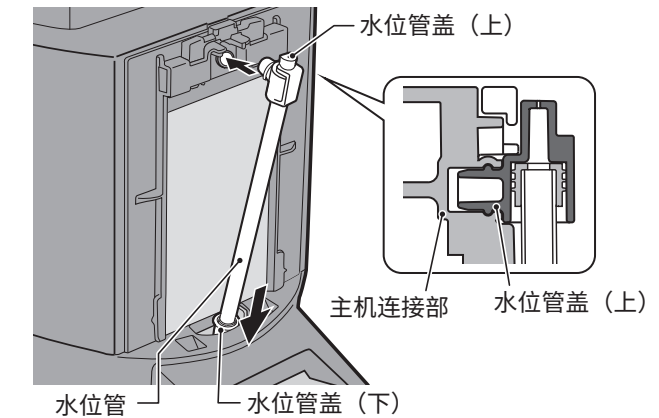
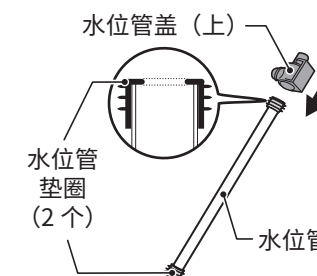

●请勿对水位管施加蛮力。否则可能导致破损或受伤。

3 安装水量显示板

- ①立起手柄，将水量显示板下方的凸起部（2处）插入主机凹陷部（2处）。

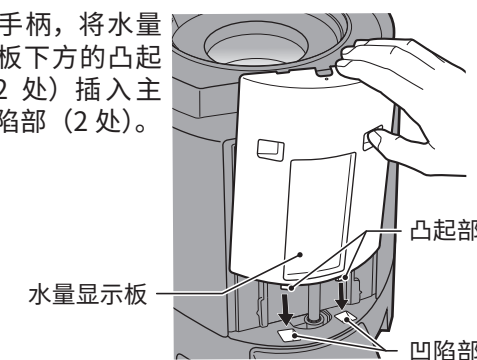

- ②按住水量显示板上将其安装到主机上，直至听到“咔哒”声。



主机的拆解和组装方法 续

组装方法 续

4 组装阀组

① 关闭阀盖之前，请确认阀轴上装有塞子垫圈与O形圈，阀盖上装有盖垫圈。

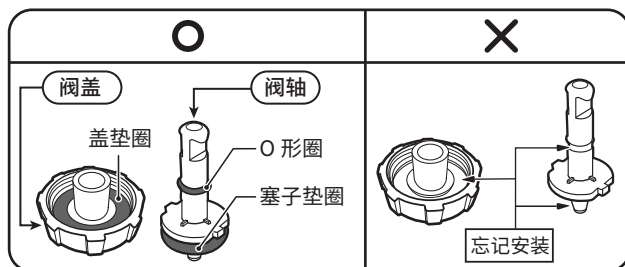

② 将阀轴和阀弹簧安装到阀上，然后沿箭头方向旋转并关好阀盖。

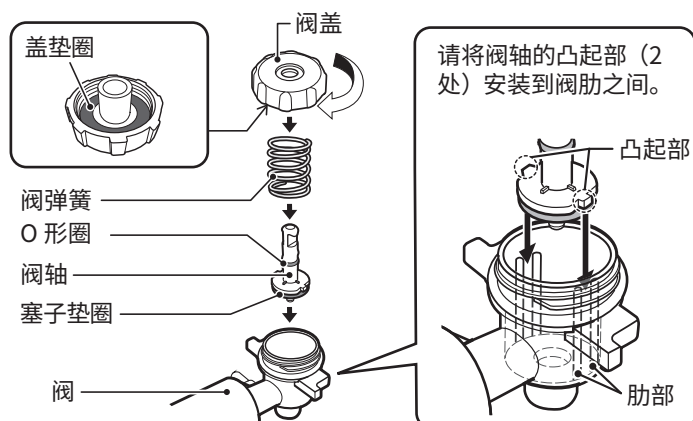

③ 将接头密封橡胶插到阀的根部。

● 请确认没有间隙或扭变。

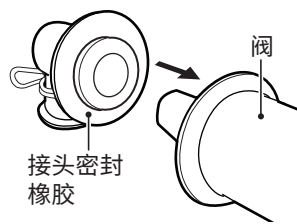

5 将阀组安装到主机上

① 翻转主机。
② 将阀轴插入推杆缺口部的下方。

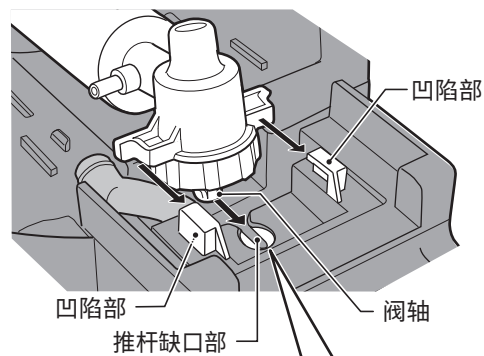

● 插入阀轴时请勿按压推杆。如不慎按压了，阀轴将无法准确插入。

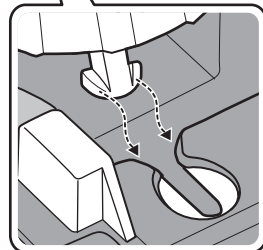

③ 将紧固件下移至接头密封橡胶的下方。



④ 将接头密封橡胶插到内瓶的根部。
⑤ 将下连接管安装到阀组上。

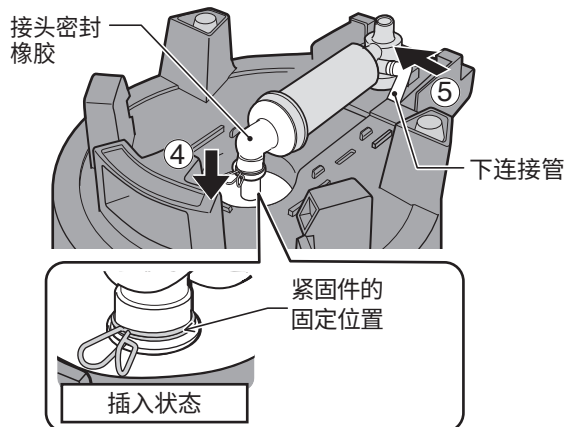

6 安装底盖

① 将底盖的凸起部(2处)插入主机正面的凹陷部(2处)。

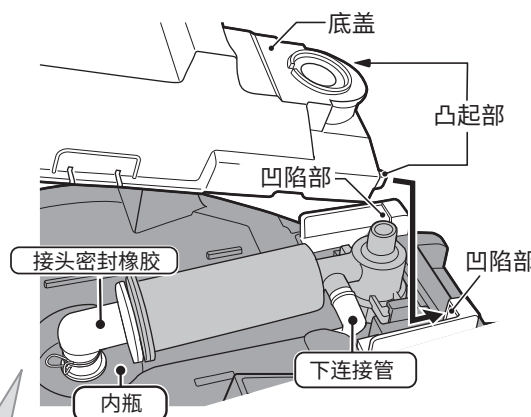

② 将底盖的卡爪(2处)对齐主机孔部(2处)进行安装。

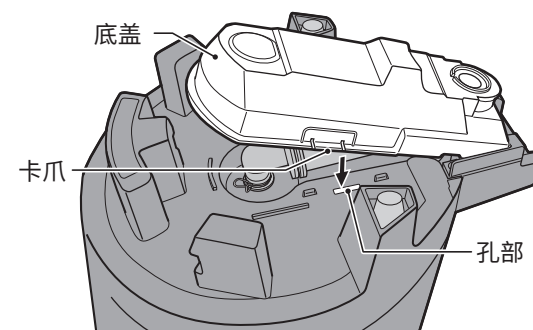

● 请确认没有间隙或扭变。

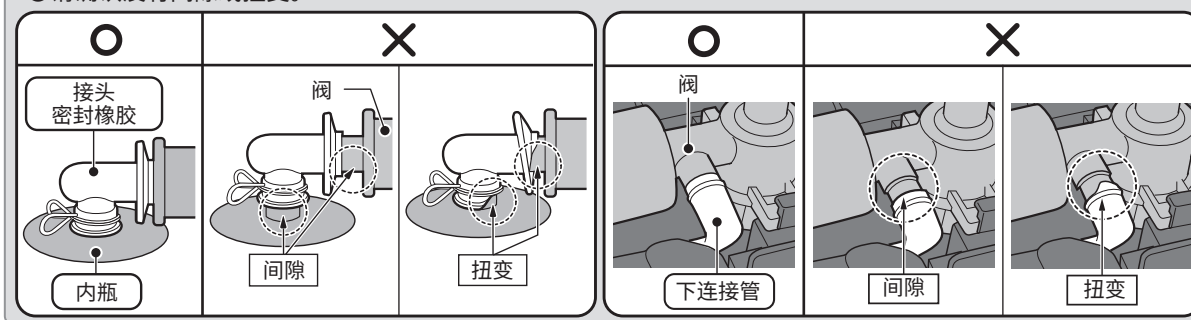

7 将主机安装到底座上 (请参见 P.7)

● 请确保底座背面的底座杆返回原位。

8 安装中栓组

① 将滤网垫圈安装到滤网上。

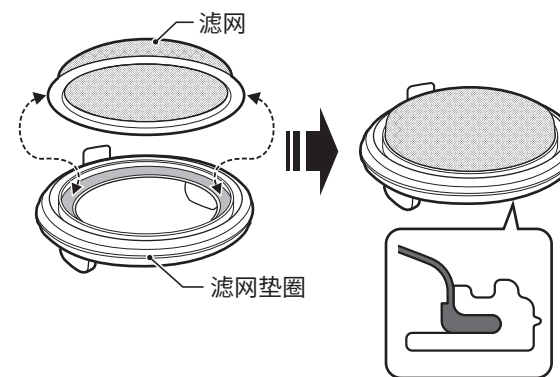

② 将滤网垫圈组安装到抽出中栓上，然后安装中栓上盖。
③ 将中栓组沿箭头方向旋转到底，进行安装。

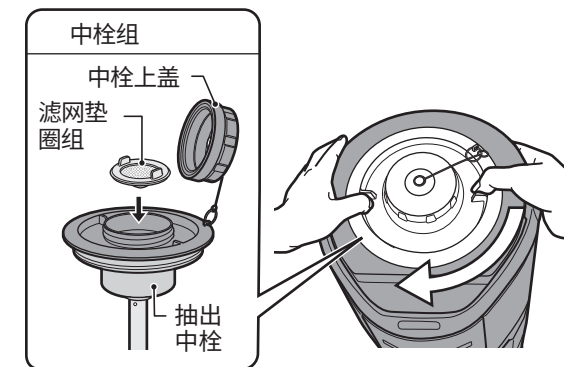

向内瓶加水，按下推杆确认是否可以出水，以及是否会漏水。

请务必安装底盖。否则在对阀组造成冲撞等强烈冲击时，可能导致零部件破损，进而导致泄漏或烫伤。

清洁与保养

- 为防止产生异味、污垢附着或发霉，一直保持产品清洁，使用后请务必进行保养。
- 保养前请务必进行拆解。(请参见 P.8-10)

请勿将整个饮料机完全浸没。
 请勿使用漂白剂、氯水或其他刺激性化学品。
 (否则可能会导致金属损坏和 / 或引发热击穿。)
 此饮料机只能用于提供水、咖啡或茶，不推荐装入其他液体。

拆洗饮料机时为保证安全，应先反复操控推杆进行给水操作，检查并测试给水是否顺畅，有无漏水。

1. 不锈钢内瓶清洁

1.1 日常清洁：
 向饮料机中加注干净的热开水至第 2 页图表中所示水位，然后操控推杆数次排空饮料机。由此去除内部积聚的凝块或咖啡粉。

1.2 将一整壶饮料机清洁剂倒入饮料机中，静置 10-15 分钟。

1.3 在建议时间结束之后，使用大刷子彻底清洁饮料机内部。

1.4 操控推杆，使饮料机内容物经由阀门完全排出。

1.5 向饮料机中加注干净的水，然后再次将水从阀门中排出，直至水变得清澈为止。如果水不清澈，请重复冲洗过程，直至水清澈为止。

2. 零部件清洁

此饮料机易于拆解，因此用户可以轻松对不锈钢内瓶周围的零部件进行清洁和消毒。利用三水槽清洁消毒法对其余零部件进行清洁和消毒。向第一个水槽中加入温水和洗涤剂溶液；向第二个水槽中加入温和的清水；向第三个水槽中加入冷水和消毒剂溶液。

2.1 使用附送的小刷子对注满水 / 洗涤剂的水槽中的所有零部件进行清洗。

2.2 在注满清水的水槽中冲洗所有零部件。

2.3 将所有零部件放入装满消毒剂溶液的水槽中消毒 5 分钟。

2.4 将消毒剂溶液从阀组中完全排出，并确保无消毒剂溶液残留。

2.5 将饮料机完全晾干。

- 水位管在清洗时会变得很滑，请注意勿使其跌落。此外，请勿将刷子强行推入水位管。否则可能导致破损、损坏或变形。
- 请勿将刷子强行推入下连接管和接头密封橡胶。这些零部件的材质为硅胶，可能导致破损。清洗时，请使用厨房常用的中性洗涤剂。如不使用洗涤剂就将刷子推入，刷子会难以拔出并可能造成破损。
- 使用柔软的海绵 / 抹布。
- 请勿使用信那水、金属钢丝球、含研磨剂的海绵刷、抛光粉或洗涤剂粉等。
- 请勿将本品煮沸。此外，请勿对本品使用洗碗机或餐具烘干机等设备。
- 使用前请务必装好保养时取下的零部件。否则可能导致烫伤、设备破损或饮料泄漏。

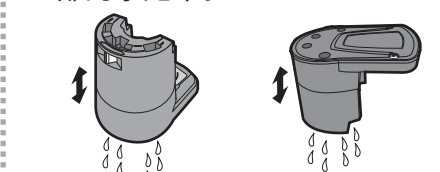
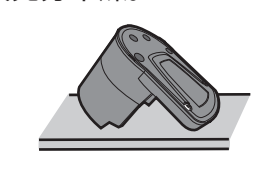
主机（外侧、注入口、肩框等）的保养	用拧干的软布擦拭污垢。 ● 请勿将主机完全浸没清洗。
底座的保养	取下滴落式托盘组，用拧干的软布擦拭。
污渍很严重时...	
① 用水冲洗。	② 上下多次晃动底座，将浸入内部的水甩干。
	
③ 擦干水汽，如图示放置使其充分干燥。	
	
● 滴落式托盘组的保养方法参见 P.14 的第 2 项。	

认为故障时

现象	原因	解决方法
保温（保冷）失效	中栓组是否已关好？	请将其关好。
	是否有装入足够热（冷）的饮料？	请将足够热（冷）的饮料装入正确的位置。预热（预冷）后效果更佳。
饮料出不来	水位管 / 阀组是否已装好？	请将其装好。（请参见 P.11-12）
饮料泄漏	水位管 / 阀组是否已装好？	请将其装好。（请参见 P.11-12）
	阀盖是否松动？	
饮料的出水量变小	阀组上是否有咖啡渣堆积？	请清洗阀组，去除咖啡渣。
	饮料是否加的太少？	饮料的剩余量少，出水量就会变小。
	主机的注入口是否有污垢？	请保养主机的注入口。（请参见上述“主机的保养”）
摇晃产品会发出“沙沙”的声音	水位管 / 阀组是否有污垢？	请进行保养。如未恢复正常，请检查推杆和阀组是否破损。如需更换或修理，请联系象印客服。（收费）
	为提高保温（保冷）效果，嵌在内瓶内部的铜箔（铝箔）摩擦会发出声音。这并非异常。	
饮料从抽出中栓溢出	滤网垫圈组上是否有咖啡渣？	请清洗滤网垫圈组，去除咖啡渣。
	饮料是否加的太多？	请确保水量正确。（请参见 P.2）
	主机的注入口是否有污垢？	请保养主机的注入口。（请参见上述“主机的保养”）
	抽出中栓的通气口是否被堵塞？	请保养抽出中栓的通气口。（请参见 P.14 的第 2 项）